



UV-EINBETTGERÄT

QMOUNT

Die Qmount ist ein modernes UV-Einbettgerät für die lichthärtungsbasierte Einbettung materialografischer Proben.

Ausgestattet mit speziell entwickelter und leistungsstarker LED-Technologie werden die Proben in dem Gerät in UV-transparenten Einbettformen platziert und mit dem UV-Einbettmittel befüllt. Innerhalb kürzester Zeit kann die unter UV-Einstrahlung ausgehärtete, transparente Probe entnommen werden. Zur Steigerung der Arbeitssicherheit kann optional eine Absaugung aus dem QATM Zubehör angeschlossen werden.

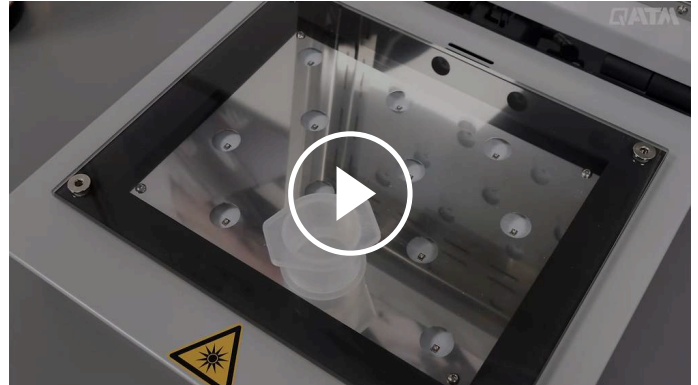

[Hier klicken, um das Video anzuschauen](#)

PRODUKTVORTEILE

- | UV-Einbettungen in kürzester Zeit (60 Sekunden)
- | Hocheffiziente, langlebige LED-Technologie
- | Robustes Maschinendesign
- | Einfache Bedienung
- | Anschließbare Absaugung (optional)

EINBETTUNGEN IN KÜRZESTER ZEIT

Das kompakte Laborgerät ist mit eigens entwickelten und langlebigen LED Boards ausgestattet, welche die Proben hocheffizient mit UV-Strahlung eines sehr eng tolerierten Wellenlängenbereichs (Emissionsmaximum bei $\lambda = 365 \text{ nm}$) bestrahlen und Standardproben innerhalb von 60 Sekunden aushärten lassen.



UV-EINBETTUNGEN IN 60 SEKUNDEN

DER SCHNELLE WEG ZUR TRANSPARENT EINGEBETTETEN PROBE



ROBUSTE TECHNOLOGIE

Die integrierte Belüftung garantiert geringe Polymerisationstemperaturen von ca. 70 – 90 °C. Eine robuste Bauweise mit pulverbeschichtetem Aluminiumgehäuse, sowie hochwertige Komponenten ermöglichen den Einsatz bei hohem Probenaufkommen. Der Deckel ist mit gedämpften Scharnieren ausgestattet, welche ein sanftes Schließen ermöglichen.



HOHE PROBENKAPAZITÄT

Im Gerät befindet sich eine kratzunempfindliche Glasplatte der Abmessungen 200 x 260 mm, welche die gleichzeitige Aushärtung von bis zu 12 Proben des Durchmessers 40 mm ermöglicht. Der Arbeitsbereich lässt sich aufgrund des schlichten Designs leicht reinigen.



EINFACHSTE BEDIENUNG

Die Prozessparameter werden übersichtlich auf einem Farbdisplay angezeigt und können stufenlos mittels Drehknopf eingestellt werden. Der Einbettvorgang wird mittels QATM Start-Stopp Button gestartet, pausiert oder beendet. Ein akustisches Signal informiert den Anwender zum Prozessende.



VIELFÄLTIGE EINSETZBARKEIT

Durch die sehr kurzen Prozesszeiten eröffnet die Qmount die Möglichkeit, sehr



ARBEITSSICHERHEIT UND KOMFORT

Standardmäßig ist das Gerät mit einem Anschluss für eine externe

schnell und kosteneffizient
transparente,
materialographische
Standardeinbettungen
unterschiedlichster Materialien
herzustellen.

Absaugung zur Filterung der
entstehenden Dämpfe und
Gerüche und zur Steigerung der
Arbeitssicherheit ausgestattet.
Eine passende
Absaugeinrichtung mit
Aktivkohlefilter ist im QATM
Zubehör erhältlich.

UV-EINBETTGERÄT QMOUNT ÜBERLEGENHEIT IM DETAIL

1. Robustes Gehäuse

- | Robuste, pulverbeschichtete Aluminiumkonstruktion
- | Einfach zu reinigen
- | Integrierte Belüftung

2. Große Kratzunempfindliche Glasplatte

- | Erlaubt bis zu 12 Proben gleichzeitig
- | Maße: 200 mm x 260 mm]

3. Hocheffiziente UV LED-Technologie

- | Sehr kurze Aushärtezeiten von nur einer Minute

4. Praktischer Klappverschluss

- | Einfache und intuitive Bedienung



QMOUNT

HOCHEFFIZIENTE UV LED-TECHNOLOGIE

Um einen Leistungsverlust zu vermeiden, werden bei der Qmount spezielle LEDs verwendet. Diese haben ein sehr schmales Emissionsspektrum, dessen Maximum genau im Absorptionsmaximum des KEM 50 UV Initiators liegt. Dadurch sind kürzere Aushärtezeiten bei gleichzeitig geringerer Lichtleistung möglich.

UV Initiatoren beziehen die notwendige Energie für ihre Initiationsreaktion aus absorbierter UV-Strahlung. Jedes Molekül besitzt ein sogenanntes Absorptionsspektrum, aus welchem sich Wellenlängenbereiche ablesen lassen, in denen der Initiator besonders viel Strahlung absorbieren kann. Außerhalb dieser Absorptionsmaxima geht der Großteil der emittierten Strahlung als Verlustleistung verloren. Gerade bei Standard UV-LEDs liegt ein signifikanter Teil der emittierten Strahlung außerhalb des vom Initiator absorbierten Wellenlängenbereichs, was zur Entstehung von Wärmestrahlung führt.

EINFLUSS DES LED-TYPS AUF LICHTHÄRTUNGSPROZESSE

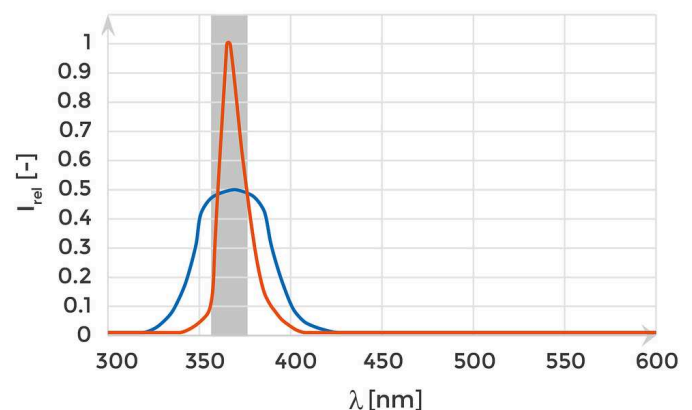

- | Orange Kurve: Qmount LEDs
- | Blaue Kurve: Standard UV/Blaulicht LEDs
- | Grauer Bereich: Absorptionsmaximum des UV-Initiators

VERBRAUCHSMATERIAL

Für einen einwandfreien Einbettprozess bietet QATM das entsprechende Einbettmittel, UV-transparente Einbettformen in unterschiedlichen Durchmessern und Einbetthilfen an.



UV-EINBETTGERÄT QMOUNT
TECHNISCHE DATEN

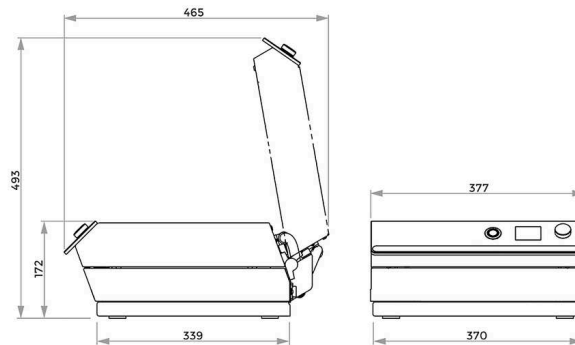

Max. Probenaufstellfläche	200 x 260 mm
Max. Probenhöhe	40 mm
Wellenlänge	365 nm
Einstellbare Aushärtezeit	0 - 100 min
Polymerisationstemperatur (je nach Anwendung)	70- 90 °C
Anschlussspannung	100 - 240 V 50/60 Hz (1Ph/N/PE)
Maße ca. BxHxT	377 x 172 x 436 mm
Gewicht (je nach Ausstattung)	14,5 kg
Technische Daten Absaugvorrichtung	
Netzanschluss	100 - 240 V 50/60 Hz
Effektiver Luftvolumenstrom	20 - 100 m ³ /h

www.qatm.com/qmount

BESTELLDATEN

GRUNDGERÄT

MASCHINE (ALLE POSITIONEN ERFORDERLICH)

M0761000



Qmount Grundgerät 100-240V 50/60Hz

OPTIONEN (MÜSSEN ZUSAMMEN MIT DER MASCHINE BEAUFTRAGT WERDEN)

Z0761001

Qmount Starter-Set

OPTIONEN (KÖNNEN SEPARAT BESTELT WERDEN)

Z0761000

Qmount Absaugvorrichtung, 100-240V 50/60Hz

VERBRAUCHSMATERIALIEN

95016844

Qmount Ersatz-Aktivkohlefilter

95016840



Qprep UV 50